

Avec vous, au cœur de votre sécurité

Programme d'entretien préventif

Numéro de plaque	PNBV (kg)	Marque	Année	Raison
Numéro d'identification du véhicule (NIV)		Modèle	Odomètre (km ou mi)	

S/O	Loc	Code	Éclairage et signalisation	C	Min	Maj	Déf	Mesure	Unité de mesure
		24	Batterie						
		21	Câble électrique						
		23	Couvercle du coffre à batterie						
		7	Feu changement de direction						
		10	Feu d'identification						
		12	Feu de détresse						
		11	Feu de freinage						
		9	Feu de gabarit						
		3	Feu de jour						
		15	Feu de plaque d'immatriculation						
		6	Feu de position						
		14	Feu de recul						
		25	Fiche/Raccord/Prise de courant						
		19	Interrupteur						
		5	Lampe témoin						
		22	Lentille						
		16	Lumière d'éclairage du tableau de bord						
		20	Matériau réfléchissant						
		2	Phare de croisement						
		1	Phare de route						
		8	Réfecteur						

S/O	Loc	Code	Suspension	C	Min	Maj	Déf	Mesure	Unité de mesure
		77	Amortisseur						
		86	Ancrage						
		103	Bague d'ancrage (coussinet)						
		87	Balancier						
		88	Ballon de suspension						
		78	Barre de torsion						
		79	Barre stabilisatrice						
		82	Bielle de réaction						
		76	Bielle de raccordement						
		80	Bras de suspension						
		90	Bride de fixation						
		96	Butée de débattement						
		105	Canalisation						
		91	Chaise de balancier						
		85	Coussin de caoutchouc						
		94	Élément de fixation						
		81	Essieu						
		102	Étrier de lames						
		98	Jambe de force (MacPherson)						
		92	Jumelles						
		83	Lame de ressort						
		104	Lame en composite						
		93	Lame maîtresse						
		106	Raccord						
		75	Ressort hélicoïdal						
		97	Soupape de niveau						
		95	Support de ressort à lames						
		74	Suspension						
		84	Suspension pneumatique						

S/O	Loc	Code	Pneus – Roues	C	Min	Maj	Déf	Mesure	Unité de mesure
		273	Boulon/Goujon/Écrou						
		279	Cerceau de fixation (roue multi-pièces)						
		270	Chapeau de moyeu						
		280	Entretoise						
		281	Jante						
		277	Pièces de fixation						
		275	Pneu						
		272	Roue						
		274	Roue de secours						
		271	Roulement de roue						
		278	Valve						

Remarques

---



---



---



---



---

S/O	Loc	Code	Freins	C	Min	Maj	Déf	Mesure	Unité de mesure
		126	Arbre à came/Rouleau						
		140	Avertisseur sonore/visuel						
		158	Câble (frein de stationnement)						
		118	Canalisation						
		136	Commandes de freins						
		128	Compresseur						
		137	Courroie						
		157	Course de la tige de commande						
		121	Cylindre de roue/Piston						
		124	Disque						
		149	Élément de fixation						
		122	Étrier						
		119	Filtre						
		134	Frein d'urgence/de travail						
		133	Frein de service						
		135	Frein de stationnement						
		125	Garniture						
		127	Levier de frein						
		132	Liquide de frein						
		116	Maître-cylindre						
		138	Manomètre						
		130	Pédale de frein						
		139	Pompe électrique (à dépression)						
		129	Poulie du compresseur						
		143	Raccord						
		141	Récepteur de freinage						
		148	Régulateur de pression						
		120	Réservoir						
		147	Robinet de purge						
		115	Segment/Rivet/Boulon (garniture)						
		117	Servofrein						
		144	Soupape						
		145	Système de freinage ABS						
		123	Tambour						
		131	Tête d'accouplement (glad hand)						
		142	Valve de protection du tracteur						

S/O	Loc	Code	Dispositif d'attelage	C	Min	Maj	Déf	Mesure	Unité de mesure
		178	Boule d'accouplement						
		184	Butée						
		186	Compensateur de jeu						
		180	Crochet d'attelage						
		170	Dispositif d'attelage						
		171	Élément de fixation						
		183	Goupille de blocage						
		174	Sellette d'attelage/Plateau d'accouplement						
		176	Support du plateau d'accouplement						
		181	Système de verrouillage						

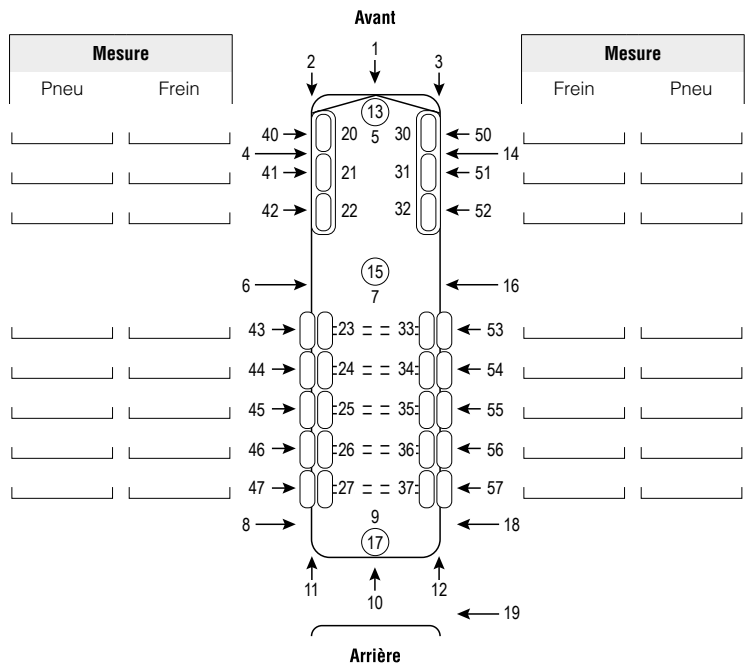

N.B. L'ensemble des composantes du véhicule routier a été vérifié à l'exception de ce qui a trait à la photométrie et le niveau sonore du système d'échappement.

Signature du mécanicien ou de la mécanicienne	Numéro du mécanicien ou de la mécanicienne	Date (Année-Mois-Jour)	Date du prochain entretien préventif (Année-Mois-Jour)
---	--	------------------------	--

Avec VOUS, au cœur de votre sécurité

Programme d'entretien préventif

Numéro de plaque	Numéro d'identification du véhicule (NIV)
------------------	---

S/O	Loc	Code	Cadre/Dessous de caisse	C	Min	Maj	Déf	Mesure	Unité de mesure
		200	Arbre de transmission						
		198	Attache de carrosserie						
		203	Élément de fixation						
		202	Joint coulissant (arbre de transmission)						
		208	Joint universel (arbre de transmission)						
		196	Longeron						
		193	Membrane						
		205	Palier intermédiaire						
		207	Protège-arbre de transmission						
		206	Solive/Soliveau						
		199	Support de moteur						
		204	Support de transmission						
		197	Traverse						

S/O	Loc	Code	Alimentation en carburant	C	Min	Maj	Déf	Mesure	Unité de mesure
		293	Bouchon du réservoir						
		291	Canalisation						
		299	Commande de l'accélérateur						
		290	Dispositif d'arrêt (moteur)						
		294	Élément de fixation						
		296	Jauge						
		298	Raccord						
		292	Réservoir à carburant						
		295	Système d'alimentation						
		297	Vignette (GNC/GPL)						

S/O	Loc	Code	Carrosserie	C	Min	Maj	Déf	Mesure	Unité de mesure
		239	Aile						
		334	Appui-tête						
		250	Attache de pare-chocs						
		333	Banquette/Siège						
		241	Cabine/Habitacle						
		237	Capot						
		236	Carrosserie						
		324	Ceinture de sécurité						
		247	Charnière						
		335	Coussin/Sac gonflable						
		248	Dispositif de verrouillage/de retenue						
		251	Garde-boue						
		249	Marchepied						
		240	Pare-chocs						
		245	Plancher (habitacle)						
		235	Porte/Couvercle						
		238	Portière						

S/O	Loc	Code	Vitrage et rétroviseurs	C	Min	Maj	Déf	Mesure	Unité de mesure
		260	Lunette arrière						
		256	Pare-brise						
		258	Rétroviseur extérieur						
		257	Rétroviseur intérieur						
		259	Vitre latérale						

S/O	Loc	Code	Espace de chargement	C	Min	Maj	Déf	Mesure	Unité de mesure
		219	Arceau de toit						
		226	Butée						
		224	Élément de fixation						
		221	Panneau						
		246	Plancher						
		223	Plateforme						
		220	Poteau/Potelet						
		222	Ridelle						
		225	Support						

S/O	Loc	Code	Direction	C	Min	Maj	Déf	Mesure	Unité de mesure
		37	Articulation/Joint à croisillon						
		45	Barre d'accouplement						
		44	Bielle d'accouplement						
		40	Boîtier de direction						
		50	Bras de renvoi						
		56	Butée de direction						
		38	Colonne de direction (ancrage)						
		55	Conduit/Raccord						
		53	Courroie de la pompe						
		57	Crémaillère						
		54	Cylindre auxiliaire						
		33	Direction						
		34	Élément de fixation						
		43	Embout						
		39	Joint coulissant						
		47	Levier de commande						
		48	Levier de direction						
		49	Levier de fusée						
		51	Manchon						
		52	Pivot/Support de fusée						
		42	Pompe de servodirection						
		46	Rotule						
		41	Servodirection						
		31	Soufflet						
		35	Volant						
		36	Volant ajustable						

S/O	Loc	Code	Échappement	C	Min	Maj	Déf	Mesure	Unité de mesure
		313	Catalyseur						
		307	Collecteur/Raccord						
		308	Élément de fixation						
		312	Résonateur						
		310	Silencieux						
		309	Structure protectrice						
		306	Système d'échappement						
		311	Tuyau d'échappement						

S/O	Loc	Code	Accessoires	C	Min	Maj	Déf	Mesure	Unité de mesure
		319	Balai d'essuie-glace						
		329	Commande d'embrayage						
		323	Dégivrage/Chauffage						
		331	Essuie-glace						
		339	Extincteur chimique						
		326	Indicateur de vitesse						
		321	Klaxon						
		332	Lave-glace						
		330	neutralisation du démarreur						
		325	Odomètre (totalisateur)						
		255	Pare-soleil extérieur						
		327	Pare-soleil intérieur						

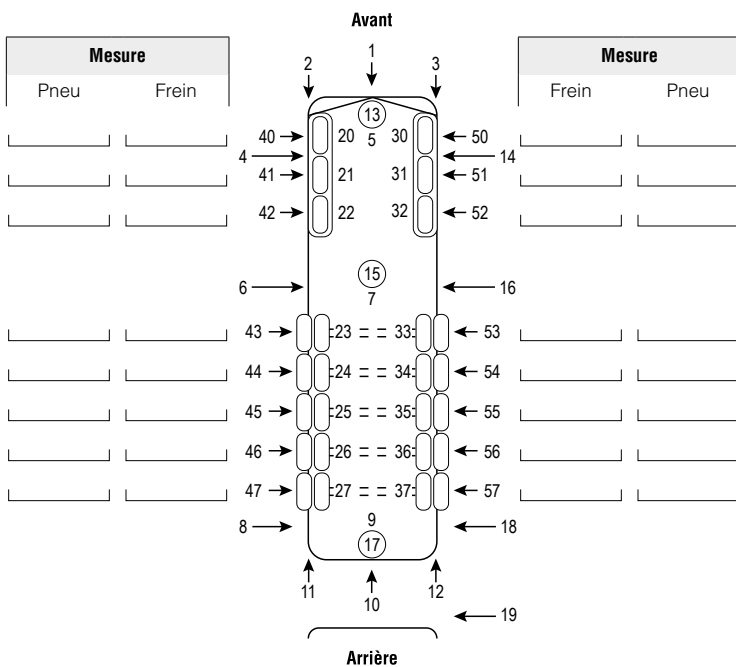

Remarques

---



---



---



---



---



---



---



---



---



---

N.B. L'ensemble des composantes du véhicule routier a été vérifié à l'exception de ce qui a trait à la photométrie et le niveau sonore du système d'échappement.

Signature du mécanicien ou de la mécanicienne	Numéro du mécanicien ou de la mécanicienne	Date (Année-Mois-Jour)	Date du prochain entretien préventif (Année-Mois-Jour)
---	--	------------------------	--

